

HS₅₀₀

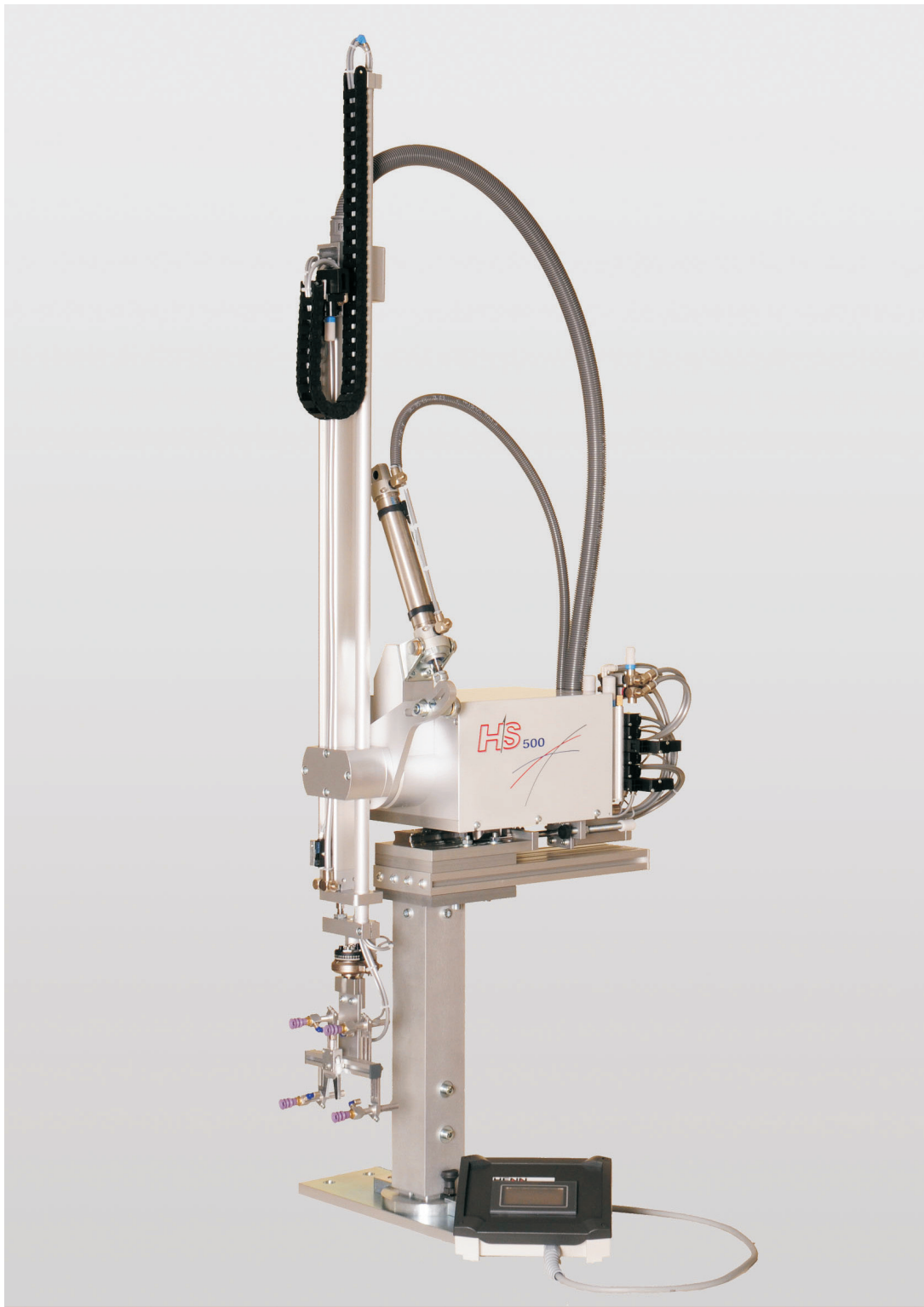

Dieselstraße 4, D-91785 Pleinfeld
Tel.: +49 (0) 9144 - 6 08 68 - 0
Fax: +49 (0) 9144 - 6 08 68 - 30

HENN GMBH

ENTNAHMEAUTOMAT für Spritzgießmaschinen von 200 bis 1500 kN

Technische Daten HS 500

Vertikalhub Y	400 500 600 700 mm	Geschwindigkeit einstellbar (Option)
Entformhub X	0 - 50 mm	Geschwindigkeit einstellbar
Ausquerhub Z	400 500 600 700 mm	Geschwindigkeit einstellbar (Option)
Schwenkachse	50 - 90°	Geschwindigkeit einstellbar

Entnahmegewicht: 500 g inkl. Greifer

Luftanschluss: 4 - 5 bar (gefilterte Trockenluft) Pneumatik: FESTO - SMC
Spannung: 100 - 240 VAC, 50 - 60 Hz Steuerung: SPS

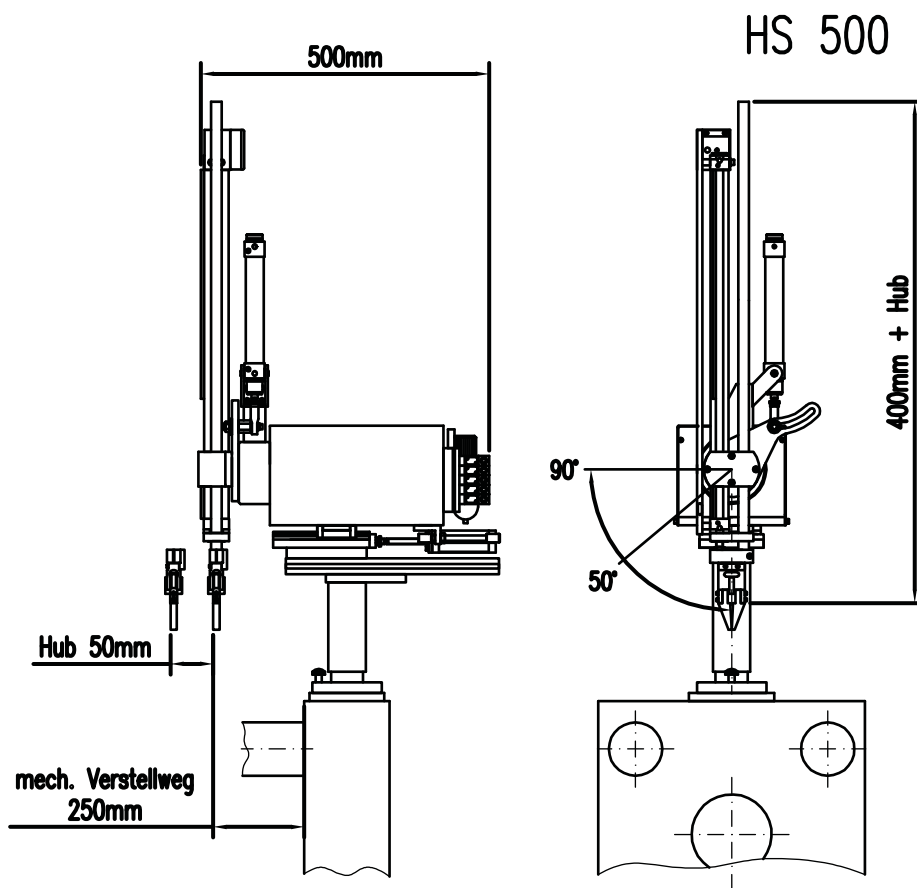

- ◆ massive Alu-Konstruktion
- ◆ Alu-Fuß
- ◆ leichte Verstellmöglichkeit
- ◆ Entnahme von fester bzw. bew. Platte
- ◆ Ablage vor oder hinter der Maschine
- ◆ Handbedieneinheit (Touch-Panel)
- ◆ einstellbare Timer (auch im Automatik-Betrieb)
- ◆ Fehleranzeige
- ◆ Passworteingabe
- ◆ Schütteleinrichtung
- ◆ stabile Greiferzange

- Optionen:
- ◆ schnelle y-Achse
 - ◆ Drehachse A
 - ◆ Vakuum
 - ◆ Vakuumüberwachung
 - ◆ Teileüberwachung
 - ◆ Zählen und Takten
 - ◆ Sondergreifer
 - ◆ Schutzumhausung
 - ◆ doppelte Führung
 - ◆ verstärkte Schwenkachse